

1. 全自動真空巻締機 HC-V3型

HIGH SPEED VACUUM SEAMER

- 仮巻締装置付の丸缶専用自動真空巻締機です。
- 仮巻締装置はノンストップロータリー式で、スムーズな運転のため缶内の液汁(粉末)がこぼれる心配はありません。
- 仮巻締された缶は4ロール式の真空巻締機で真空密閉されます。
- カバーフィード、キャンフィード、ノーキャン・ノーカバー装置付。
- バキュームポンプ付属

★仕様

巻締可能缶径	50~98.9mm(200~401径)
巻締可能缶高	35~140mm
毎分能力	最高80缶
電気	3相200V2.2kw、3相200V3.7kw (シーマー) (バキュームポンプ)
総高	2040mm
所要面積	1,750×1,400mm
台寸法	1,280×1,000mm
重量	2,400kg

※ターレット回転部安全カバー付きです



2. 全自動真空巻締機 HC-V型

AUTOMATIC SANITARY VACUUM SEAMER

- 丸缶専用の全自動巻締機です。
- カバーフィード、キャンフィード、缶が供給されないとフタも供給されないノーキャン・ノーカバー装置付。
- 食品缶詰用だけでなく、オイル、種子、薬品等の缶詰や製缶用にも使用できます。
- バキュームポンプ&タンク付属

★仕様

巻締可能缶径	50~98.9mm(200~401径)
巻締可能缶高	40~150mm
毎分能力	60缶
電気	3相200V1.5kw、3相200V3.7kw (シーマー) (バキュームポンプ)
総高	1,785mm
所要面積	1,780×1,280mm
重量	1,300kg

※ターレット回転部安全カバー付きです

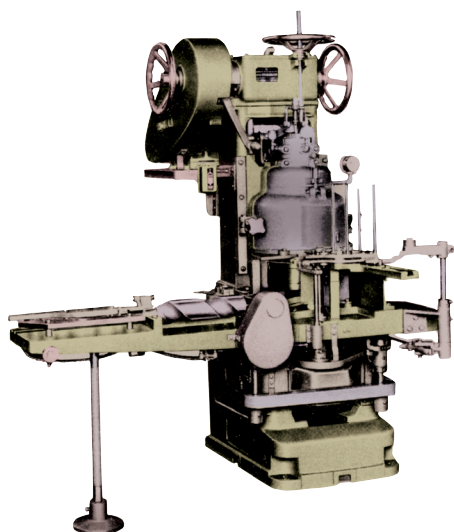

3. 変形缶真空巻締機 HC-V2型

IRREGULAR CAN VACUUM SEAMER

- オーバル缶、角缶、短形缶、その他の変形缶と1号缶等各種丸缶を真空巻締する全自動万能真空巻締機です。
- カバーフィード、キャンフィード、ノーキャン・ノーカバー装置付。
- バキュームポンプ付属

★仕様

巻締可能缶径	50~153.4mm(200~603径)、 4ℓ角缶(205mm)
巻締可能缶高	20~180mm(丸缶)、4ℓ角缶(240mm)
毎分能力	最大20缶
電気	3相200V2.2kw、3相200V3.7kw (シーマー) (バキュームポンプ)
総高	2,100mm
所要面積	1,720×1,200mm
台寸法	920×640mm
重量	2,000kg

※ターレット回転部安全カバー付きです